

T5 Electro Command SOROZAT

T5.100 | T5.110 | T5.120



A traktorok új fajtája a jövőorientált gazdálkodók számára

Az új T5 Electro Command bemutatásakor újraértelmeztük a gazdálkodásban a mindenes traktor fogalmát az állattartó, tejtermelő és vegyes gazdaságok számára. Az új T5 Electro Command a gazdákkal folytatott egyeztetések gyümölcse, ami azt jelenti, hogy biztos lehet abban, hogy az erőgép megfelel a gazdaságának.

Miért?

Mert az Önhöz hasonló gazdálkodók is részt vettek a fejlesztésében.

Egy ideális csomagválaszték az Ön munkáihoz

Az új T5 Electro Command rendelhető Smart csomagban az alapvető funkciókat és opciókat igénylő műveletekhez a hatékonyság és a termelékenység magas szintjeinek biztosításával, illetve Deluxe csomagban a megnövelt komfortozás és kezelői kényelemhez a leginnovatívabb funkciók kínálatával.

Electro Command modell	Névleges teljesítmény LE	Tengelytáv mm	Tömeg kg
T5.100	101	2380	4550
T5.110	110	2380	4550
T5.120	117	2380	4550



T5 Electro Command sorozat: 3 modell számos alkalmazáshoz

Az új T5 Electro Command sorozat három modelljét úgy terveztük meg, hogy biztosítsák a teljesítmény tökéletes szétosztását a szériában. A belépő szintű T5.100 változat 101 lóerőt ad le, ami a csúcsmo­dell T5.120 esetében már 117 lóerőre emelkedik. Mindez kompakt csomagban van nagy teljesítmény/tömeg aránnyal, ami azt jelenti, hogy a T5 csomagok kiváló teljesítményt és kimagasló mozgékony­ságot nyújtanak.



T5 Electro Command. A sokoldalúság szem előtt tartásával készült

A New Hollandnál tudjuk, hogy a T5 Electro Command az alkalmazások széles skálájában kell dolgozon, ezért tudatosan úgy terveztük meg, hogy a sokoldalúságot alapfelszereltségként nyújtsa. Tökéletesen otthon van a szántóföldön, a közúton, az istállóban, vagy a gazdasági udvaron, így erőlködés nélkül képes elvégezni a szállítási, TLT-s, homlokrakodós, vagy akár a kommunális és zöldterület karbantartási feladatokat is. Az Electro Command™ sebességváltó lehetővé teszi, hogy Ön a sebességet az elvégzendő feladatnak megfelelően, könnyen és precízen állíthassa be. A TLT fokozatok teljes skálájával, az alapfelszereltségként kínált átlátszó tetőablakkal, valamint a mellő és a hátsó 3-pont függesztő szerkezettel a T5 Electro Command az Ön tökéletes gazdálkodási partnere lehet.

Új T5 Electro Command. A feladatok egyidejű elvégzése most még könnyebb

Az attraktív New Holland stílusú dizájn elemek a T6 vagy T7 traktorok után a T5 Electro Command modellekben is visszaköszönnek. Az egyedülálló macskaszem formájú lámpatestek, a New Holland dizájn LED lámpák és a motorburkolat agresszív kopolytyszerű oldalsó nyílásai miatt a T5 után is meg fognak fordulni az emberek. A traktor kompakt befoglaló méretei és a magas teljesítmény/tömeg aránya azt jelenti, hogy a T5 megfelel a gazdálkodással kapcsolatos összes igénynek.

Kiváló hatékonyság. A T5 Electro Command motorházteteje az FPT Industrial rendkívül hatékony 3,6 literes F5 motorját rejt, amely ECOBlue™ Compact HI-eSCR 2 technológiát alkalmaz a Stage V emissziós megfeleléshez. Megnövelt teljesítményt ad le akár 5%-kal nagyobb nyomatéktartalék mellett a még nagyobb termelékenységhez.

Kimagasló sokoldalúság. A szélesebb vázkialakítással ellátott homlokrakodó nagyobb stabilitást biztosít még akkor is, amikor a legnagyobb terheket mozgatják maximális magasságba emelve. A fülkében elhelyezett joystick karon sebességváltó kezelőszervek is megtalálhatók a könnyű fel- és visszakapcsoláshoz. A standard és a Comfort Ride™ fülkerugózásos modellek magassága egyaránt egy kompakt csomagban mindössze 2,7 méter.

Megnövelt termelékenység. Az új LED lámpacsomag nappallá változtatja az éjszakát a valódi éjjel-nappali munkavégzéshez. A legújabb EZ-Pilot™ PRO csomag, amelyben megtalálható a nagyméretű IntelliView™ IV monitor, egyetlen kijelzőről működtethető kiváló navigációt tesz lehetővé.

A legmagasabb fokú kényelem. A T5 Electro Command modellekhez rendelhető opció a New Holland jól ismert Terraglide™ rugózott mellső hídja, amely a legrosszabb terepen is elősegíti a simább haladást. A Comfort Ride™ fülkerugózással kombinálva Ön felfedezheti a mezőgazdaságban nyújtható legnagyobb komfortot.

Új stílusos és modernizált dizájn csomag

Opció New Holland dizájn LED fényszórók

ECOBlue™ Compact HI-eSCR 2 Stage V motor
akár maximális 117 lóerővel

Többfunkciós mellső 3-pont és TLT

Opció Terraglide™
rugózott mellső híd

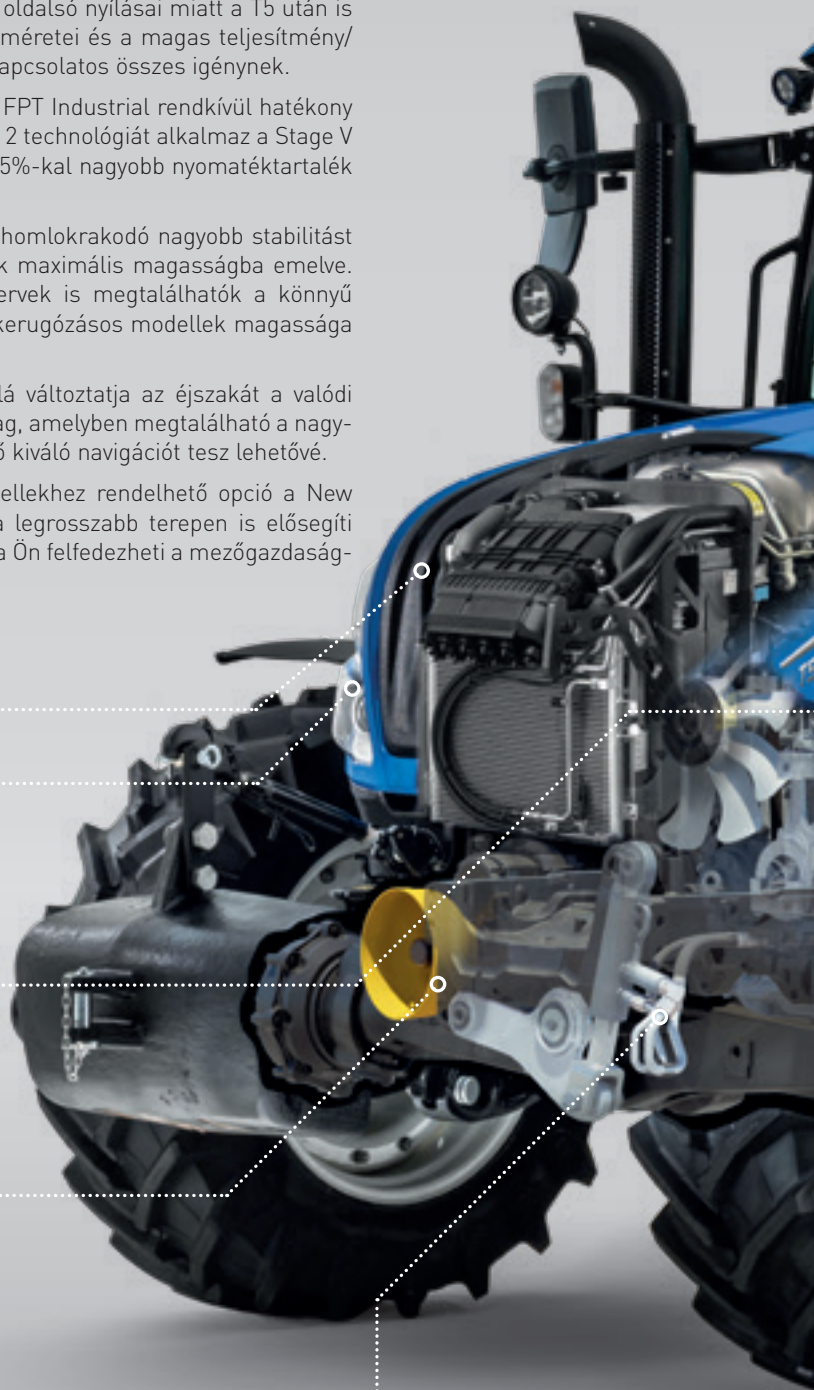



II-es osztályú ISOBUS
kompatibilitás

Átlátszó
tetőablak

8 LED
munkalámpa
opció

EZ-Pilot™ PRO navigációs
rendszer opcióként

Prémium légrugózású ülés opció

Az opciós Comfort Ride™ fülkerugózás
fenntartja a traktor standard magasságát

Nagy hátsó 3-pont kapacitás

Gyárilag felszerelt
széles homlokrakodó,
oldaltartó vázak



A fülkekomfort új víziója

A deluxe VisionView™ fülkét a végfelhasználók igényeinek szem előtt tartásával terveztük meg a legjobb kezelői élményhez. A panoráma kilátás mindig garantált. Az ívelt és nyitható oldalablakoknak köszönhetően Ön folyamatosan szemmel tarthatja az oldalt vágó kaszákat is. Felejtse el a csatlakoztatási rémálmokat: a meghosszabbított hátsó szélvédő kristálytisza rálátást biztosít a hátsó 3-pont függesztő szerkezetre. A kipufogógáz utókezelő rendszert áthelyeztük a fülke alsó sarkából a motorburkolat alá, ami azt jelenti, hogy Önnek bőséges helye lett az út, vagy a szántóföld szemmel tartásához. Precízen beállíthatja a dönthető kormányoszlop és a műszerfal pozícióját a testalkatának megfelelően. A Terraglide™ rugózott mellső hídnak és a Comfort Ride™ fülkerugózásnak köszönhetően, amelyek a legdurvább terepen is simává teszik a haladást, Ön még nagyobb kényelemben dolgozhat.





Mindig szemmel tudja tartani a homlokrakodóját

Az átlátszó tetőablakot kifejezetten úgy terveztük meg, hogy tökéletes rálátást biztosítson a teljesen felemelt homlokrakodó munkaeszközre, így biztosítva a nagyobb kényelmet és azt, hogy Önnek nyújtózkodnia sem kell. A mellső szélvédő és az átlátszó tetőablak közötti extra vékony sáv a legjobb kilátást nyújtja ebben a szegmensben, javítva a homlokrakodós munkák termelékenységét.



Zene munkavégzés közben

Az opciós, teljes méretű rádió egyszerűen kezelhető és az optimális méreteinek köszönhetően még könnyebbé teszi az Ön kedvenc rádióadójának menet közbeni kiválasztását. A zenekedvelők egy MP3 csatlakozót és annak saját zsebet is megrendelhetik extraként.



Szemek hátul is

A standard megnagyobbított külső visszapillantó tükrök felső része a lehető legjobb rálátást nyújtja az útra nagysebességű haladás során. Az opciós állítható alsó részt úgy terveztük meg, hogy hatékonyan iktassa ki a holttereket.



Jobb klímavezérlés a kellemesebb munkakörnyezetért

A légkondicionáló rendszert dupla ventilátoros technológia jellemzi a nagy teljesítmény garantálásához a legforróbb nyarakon és a legkeményebb teleken is. 10 db levegő beömlő nyíláson külön-külön be lehet állítani a levegőáramlás irányát a maximális kényelemhez és a szélvédő szuper gyors páramentesítéséhez. A „B” oszlopon elhelyezett kezelőszervek tökéletesen kézre állnak és ösztönösen beállíthatók menet közben is.

Jobb kartámasz konzol: ergonomia mesterfokon

A fülke kezelőszerveket a gazdálkodó köré terveztük.

Hogyan?

Tulajdonképpen a tervezési fázis középpontjában a gazdálkodó állt. Az összes lényeges kezelőszervet a jobb kartámasz konzolon helyeztünk el, amelynek fejlesztése és tesztelése a legmodernebb virtuális valóság technológiák alkalmazásával történt, a finomhangolást pedig Jack, a virtuális gazdálkodónk végezte el. Az ergonomikus konzol segítségével a leggyakrabban használt műveleteket nyújtózkodás nélkül el lehet végezni, ami kiváló termelékenységet eredményez kisebb kifáradás mellett.

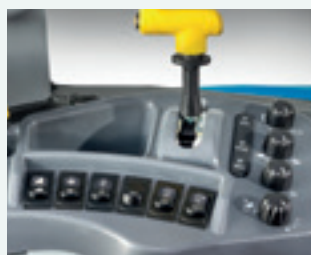

Új kihelyezett hidraulika szelep rögzítők a még nagyobb biztonsághoz

A jobb kartámasz fel- és visszkapcsolás gombjai egyetlen ujjmozdulattal végzett sebességváltást tesznek lehetővé.

Ergonomikusan elhelyezett fő sebességváltó kar és park-zár kapcsolás.



Az összes kapcsolót háttérvilágítással láttunk el a még könnyebb használathoz, amikor késő éjszakáig dolgozik. Ez a funkció automatikusan bekapcsol a munkalámpák felkapcsolásakor.

Külön járókerék arányos TLT is rendelhető. Tökéletes trágyaszóráshoz, vagy gypszellőztetéshez. Védje munkagépeit és traktorát lágy TLT indítás beállítással. Az automata TLT kikapcsolja és visszkapcsolja a TLT-t a táblavégi fordulókban.

A fejlett elektronikus joystick precíz nyomógombos működtetést biztosít, továbbá kuplung, valamint fel- és visszkapcsolás nyomógomb is található rajta.

A mechanikus, vagy elektronikus joystick karral akár négy középre szerelt kihelyezett hidraulika szelep is működtethető, ezáltal a homlokrakodót könnyen, a vezetőülés kényelméből lehet használni.

Biztonsági TLT kapcsoló, amelyet először be kell kapcsolni a TLT bekapcsolva tartásához, amikor kiszáll az ülésből.

A fejlett elektronikus erőszabályozás (EDC) kezelőszervek ideálisan helyeztük el a süllyesztési sebesség, az emelési magasság korlát, az érzékenység és a kerékcúszás finomhangolásához, az egyenletes talajműveléshez és a vonóerő maximalizálásához.





IntelliView™ IV
érintőképernyős monitor.

Az akár három kihelyezett
hidraulika szelep és az egy
olajáram megosztó lágyan és
ergonomikusan működtethető
a külön karokkal.

A mellső és hátsó TLT
biztosan és biztonságosan
indítható be és állítható
le a „gomba” kapcsolók
jövottából.

Kapcsolja be
a Terralock-ot és
az automatikusan
fogja menedzselni
a négy kerék hajtás
és a differenciálzár
működését.

Háromfokozatú
Powershuttle
irányváltási intenzitás
beállító kapcsoló.

Külön billenő kapcsoló
az opciós mászó
kapcsolásához.

Motorfordulatszám
Menedzsment használata
az előzetesen beállított
motorfordulatszámokhoz.

A legjobb ülés a gazdaságban

A New Holland az iparág legjobb ülés kínálatát hozza el Önnek két különböző opcióval, ami széles és mindenre kiterjedő választékot nyújt. Az összes ülést továbbfejlesztett párnázottság jellemzi. Ezek a keményebb, tartósabb üléspárnák bármilyen terepen kimagasló kényelmet biztosítanak.



Auto Comfort™ ülés

Ha hosszú órákat tölt a traktorban, akkor a fűtött, félaktív rugózású, a talaj egyenetlenségeinek ellensúlyozására nagyméretű sűrített levegő tartállyal ellátott Auto Comfort™ ülés kényelme tudja biztosítani Önnek a legkomfortosabb haladást.



Deluxe légrugózású ülés

A standard ülés deluxe légrugózással rendelkezik, amit a gépkezelőt személyre szabottan tudnak beállítani. Az üléspárnákat tartós, sötétkék szövetvel kárpitoztuk, és az összes kezelőszerv könnyen azonosítható a gyors és könnyű beállításhoz.



A teljes körű ülés kínálatot egy teljes méretű, ugyanolyan kárpitozású, biztonsági övvel felszerelt oktatóülés egészíti ki.

Erős fényszórók a sötét éjszakákhoz

A munkaterület megvilágítása a jobb éjszakai termelékenység és a teljes biztonság érdekében a New Holland számára az egyik legfontosabb célkitűzés, amit úgy valósítottunk meg, hogy a mezőgazdaság világába a gépjárműipar olyan legújabb innovációit hoztuk be, mint pl. a LED lámpák. A legújabb lámpakínálat akár 8 LED munkalámpát tartalmaz. Ezek a standard lámpákhoz képest nagyobb fényerővel és kisebb fogyasztással bírnak. Ugyanakkor széles, fehér fénynyalábot képeznek, ami nappallá változtatja az éjszakát. A 4 hátsó és 2 mellő fülketető lámpa, a fülke kapaszkodókra szerelt 2 LED lámpával és a magasra szerelt fényszórókkal együtt bevilágítják az utat, vagy a szántóföldet, és segítik az éjjel-nappali munkavégzést. Igény szerint a standard halogén opció is rendelhető.



Minden irányba állítható lámpák

A 360° LED lámpacsomag állítható lámpákat tartalmaz a fülketető első és hátsó részén. A LED lámpák rendkívül hatékonyak, mivel nagyobb fényerőt és nagyobb tartósságot nyújtanak kisebb áramfelvétel mellett.

Az opciós dizájn fényszórók modern, stílusos módon egészítik ki a New Holland jól ismert motorburkolatba épített lámpáit. Ezekben a lámpatestekben még egy-egy New Holland logót is elhelyeztünk.

Testre szabott PLM csomagok

A New Hollandnál tudjuk, hogy minden gazdálkodónak megvannak a saját elvárásai az automata kormányzással szemben, ezért Ön három különböző megoldás közül választhat a T5 Electro Command sorozatban. A belépő szintű manuális sorvezetés opció könnyen követhető LED-sort használ annak érdekében, hogy egyenes vonalon tartsa Önt, ami tökéletes pl. műtrágyaszórásnál. Az EZ-Pilot™ opció utólag is beszerelhető. A kormánykerék forgató motorral és az XCN-750™ vagy XCN-1050™ monitorral ideális megoldás talajműveléshez. A csúcsmodell EZ-Pilot™ PRO megoldás a meglévő IntelliView™ IV színes érintőképernyős monitoron keresztül kezelhető, így a fülkébe nem kell további eszközöket beszerezni, ez kimagasló, akár 1,5 cm-es pontosságot biztosít a szomszédos fogások mellett, amikor RTK+ korrekciós jellel használják. Ez tökéletes választás nagy értékű kultúrák termesztéséhez.

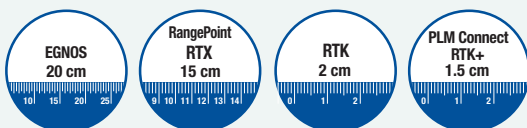

Pontossági szintek és visszatérési pontosság

A New Holland többféle pontossági szintet kínál. Ez lehetővé teszi Önnek az igényeihez és pénztárcájához illeszkedő megfelelő megoldás kiválasztását. Amikor RTK korrekciót használ IntelliSteer®-rel, akkor évről-évre garantált az visszatérési pontosság.



Az egyszerű automata kormányzási rendszer

Az EZ-Pilot egy egyszerű, utólag beszerelhető automata segéd-kormányzás megoldás. A kormánykerék forgatását Ön helyett egy teljesen integrált vezérlő modul végzi, amelyet a fejlett XCN-750™ vagy XCN-1050™ kijelzőkön keresztül tud vezérelni. A legjobb megoldást kereső vevők számára jó hír, hogy az Autopilot kompatibilis a T5 Electro Command traktorokkal.



ISOBUS kompatibilitás

A teljes T5 Electro Command sorozat rendelhető opciós ISOBUS II rendszerrel.

Mit jelent ez?

A legegyszerűbben fogalmazva azt, hogy Ön az opciós IntelliView™ IV monitort használhatja bármely csatlakoztatott és ISOBUS kompatibilis munkagép egyetlen kijelzővel történő működtetéséhez. Csak csatlakoztatni kell és már működik is.

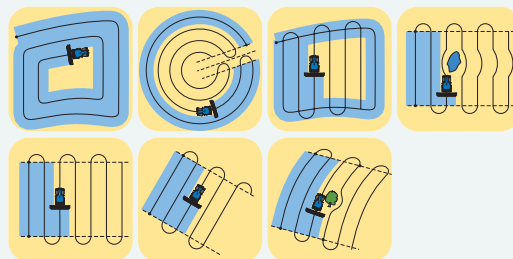

IntelliView™ IV - Látható intelligencia

Az opciós EZ-Pilot™ PRO automata navigációs rendszer működtetéséhez az IntelliView™ IV színes, érintőképernyős monitort ajánljuk. Az IntelliView™ IV monitor a navigációs nyomvonalak széles választékának nyomógombos programozását teszi lehetővé az egyenes A-B vonalaktól a legösszetettebb adaptív görbékig. Ön egyszerűen és könnyen testre szabhatja a beállításokat, valamint adatokat is átmásolhat MyPLM®Connect Fájlvitel és a MyPLM®Connect Farm Címke használatával.

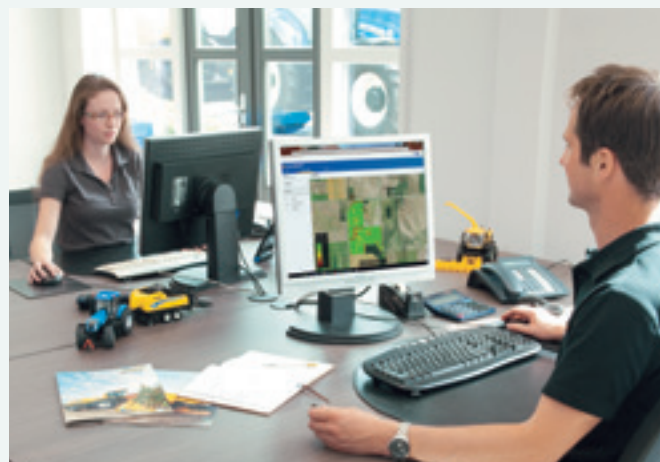

Telematika: menedzselje a gépét az irodája kényelméből

A MyPLM®Connect lehetővé teszi, hogy Ön az irodája kényelméből kapcsolódjon a T5 Electro Command traktorához mobiltelefonos hálózaton keresztül. Ön folyamatosan kapcsolatban maradhat a gépeivel, és akár valós idejű információkat is küldhet/fogadhat, amivel időt takarít meg és fokozza a termelékenységet. A belépő szintű MyPLM®Connect Essential csomag a leggyakrabban használt funkciókat kínálja, de bármikor frissíthet a MyPLM®Connect Professional csomagra a gép teljes körű figyeléséhez és menedzseléséhez. A MyPLM®Connect egyetlen csomagban segíthet Önnek az üzemanyag költségei csökkentésében, valamint a flottakezelés és biztonság javításában.



EZ-Pilot™ PRO: intelligens robotkormányzás

A legújabb EZ-Pilot™ PRO megoldás a hagyományos IntelliSteer® teljesen integrált automata kormányzás felhasználói élményét kínálja a kisebb teljesítményű traktorokon. Ez a fülkébe szerelt IntelliView™ IV színes, érintőképernyős monitorról működtethető, ösztönösen kezelhető rendszer akár 1,5 cm-es pontosságot biztosít az egymás melletti fogásokban, valamint az egymást követő években hasznosítható visszatérési pontosságot RTK+ korrekciós jel használata esetén.

Tiszta teljesítmény, gyorsan reagáló termelékenység

A teljes T5 Electro Command sorozat az FPT Industrial által kifejlesztett és gyártott 3,6 literes F5 Common Rail motorokkal büszkélkedhet, amelyek maradéktalanul teljesítik a szigorú Stage V emissziós előírásokat. Ezek az optimalizált, erős, szuper csendes motorok 101 - 117 LE(CV) teljesítményt adnak le, a maximális nyomatékuk akár 506 Nm, és 5%-kal nagyobb a nyomatéktartalékuk a korábbi Tier 4B motorokhoz képest a garantált termelékenység érdekében. A mindössze 38,9 kg/LE(CV) teljesítmény/tömeg aránnyal számolva a T5 az Ön tökéletes gazdálkodási partnere. A teljes T5 Electro Command sorozat ECOBlue™ Compact HI-eSCR 2 rendszert és Alacsony Mennyiségű kipufogógáz Visszakeringtetést (EGR) alkalmaz a Stage V emissziós megfeleléshez. Ez megfelel a New Holland Stage V stratégiájának, ami előrevetíti a Compact SCR és az Alacsony Mennyiségű EGR használatát a kisebb teljesítményű, alacsonyabb hűtési igényű termékekben is, amelyek esetében létfontosságúak a termék befoglaló méretei. Mindez hozzájárul a kimagasló hatékonysághoz, amit Ön a Clean Energy Leader gyártótól várhat.

Több idő a munkára, kevesebb idő a karbantartásra

A fejlett mérnöki kialakítás és tervezés alacsonyabb karbantartási igényeket jelent. Az összes T5 Electro Command modellre a New Holland 600 üzemórás szerviz ciklusai jellemzők, és mindegyik könnyen beszerezhető standard olajokkal működik. Válassza a New Holland-ot a pénz és állásidő megtakarításához, valamint a környezet védelméhez.



ECOBBlue

Compact HI-eSCR2

Az ECOBlue™ Compact HI-eSCR 2 ismertetése

A HI-eSCR 2-nek a kifejezetten az F5 motorhoz tervezett, az FPT Industrial által kifejlesztett kompakt változatával, amely a meglévő ECOBlue™ SCR rendszer evolúciója, Ön a legmagasabb NOx átalakítási hatékonyságot élvezheti az iparágban. Ez a több védett szabadalmat is tartalmazó rendszer új Motorvezérlő Egységet használ, amely nem csak a motort vezérli, hanem

a HI-eSCR 2 kipufogógáz utókezelő rendszert is az ellátó és adagoló modulok vezérlésével. Egy külön zárt hurkos rendszer használatával folyamatosan figyeli a kipufogógázok NOx szintjeit, ezzel biztosítva, hogy minden egyes ciklus során a precíz mennyiségű AdBlue kerüljön a 95% feletti NOx átalakítás eléréséhez, mindezt garantáltan alacsony adalékfogyasztás mellett.

Megnövelt motorteljesítmény

A számok magukért beszélnek, a korábbi 3,4 literes F5C Tier 4B motorral összehasonlítva az új 3,6 literes F5 Stage V motor maximális nyomatéka nagyobb, 506 Nm a leglényegesebb 1000-1400 min^{-1} motorfordulatszám tartományban, kifejezetten azért, hogy a motor képes legyen megbirkózni a megnövekedő igénybevétellel. Ezáltal a vezethetőség jobb, a termelékenység pedig magasabb.

Motor az FPT Industrial-tól

A New Holland nem dolgozik egyedül, amikor a Stage V technológiáról van szó. A saját, házon belüli motorfejlesztő csoport tapasztalatára hagyatkozhatunk, amely az FPT Industrial.

Úttörők: a Fiat az 1980-as években fejlesztette ki a közös nyomócsöves technológiát a svájci Arbonban működő kutatási és fejlesztési központjában, és 1997-ben az Alfa Romeo 156-tal tette a tömegek számára is elérhetővé. Ők voltak a legelsőek, akik mezőgazdasági gépeken, a TS-A traktoron vezették be. Úttörő. Mindig.

Tisztaság: a CNH Industrial az egymás után következő kilencedik évben vezeti a Dow Jones Fenntarthatósági Világ és Európai indexeket az Ipari Szektorban.

Tisztább. Mindenhol.

Jól bevált: FPT Industrial 1995 óta jár az élen az SCR technológia fejlesztésében, és már több mint 1 millió SCR motort gyártott az elmúlt nyolc évben a mezőgazdaság, az építőipar és a szállítmányozás számára.

Megbízhatóság. Igazoltan.

A teljesítmény fenntartása. Mindig.

Mivel az Ön F5-ös motorját az új kompakt HI-eSCR 2 rendszerrel szereltük fel, ezért még gyorsabban képes reagálni, amikor terhelés alá kerül. Így, amikor Ön pl. teljesen megrakott terményszállító pótkocsikat vontat, és emelkedőhöz ér, képes lesz fenntartani a sebességét.

Egyszerű ESM.

Megkönnyíti a motorfordulatszám beállítását.

Egy sokoldalú traktor egyaránt alkalmas kell legyen a TLT-s és a nagy vonóerőt igénylő feladatokra. Felhasználóbarát Motorfordulatszám Menedzsmenttel (ESM) a fejlett motor menedzsment rendszer precízen fogja adagolni az üzemanyagot annak érdekében, hogy a motor képes legyen alkalmazkodni a motorterheléshez, ugyanakkor fenn tudja tartani a kívánt motorfordulatszámot. A kényelem érdekében a memóriában 2 motorfordulatszám érték tárolható el. Ezt követően Ön egyszerűen válthat az értékek között a sebességváltó konzolon elhelyezett nyomógombbal.

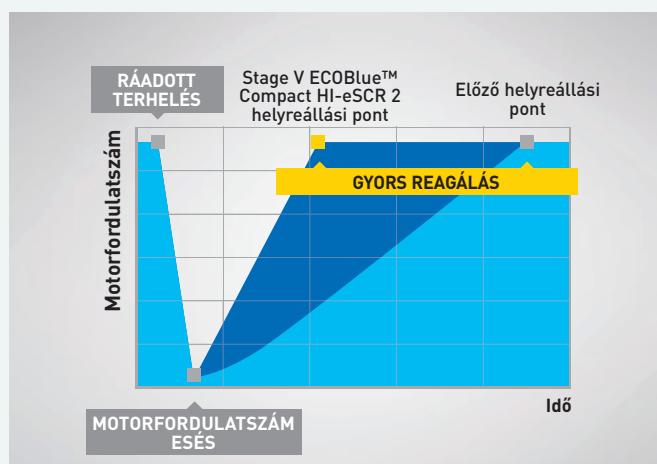
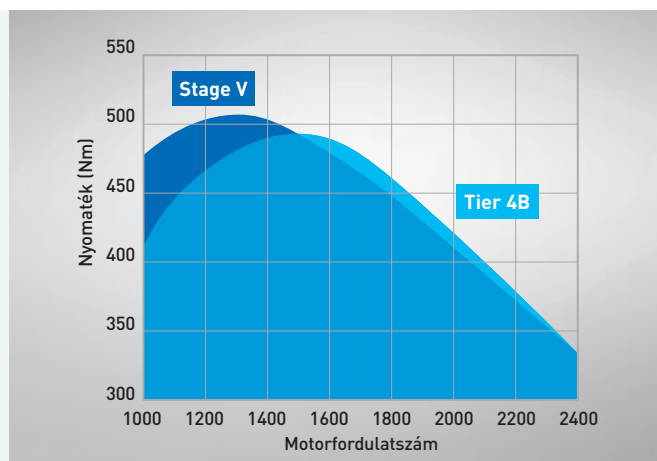

Fél-Powershift technológia

A New Holland tudja, hogy minden gazdaságnak eltérőek az igényei, valamint, hogy az intelligens innováció kipróbált és jól bevált megoldások kínálatát is jelenti a hatékonyság növeléséhez. A fél-powershift Electro Command™ sebességváltó a kuplung használata nélküli fokozatváltásokat tesz lehetővé a kezelő terhelésének csökkentése érdekében, és a sebességváltásról az opcionális Automata Üzem módok is gondoskodnak.

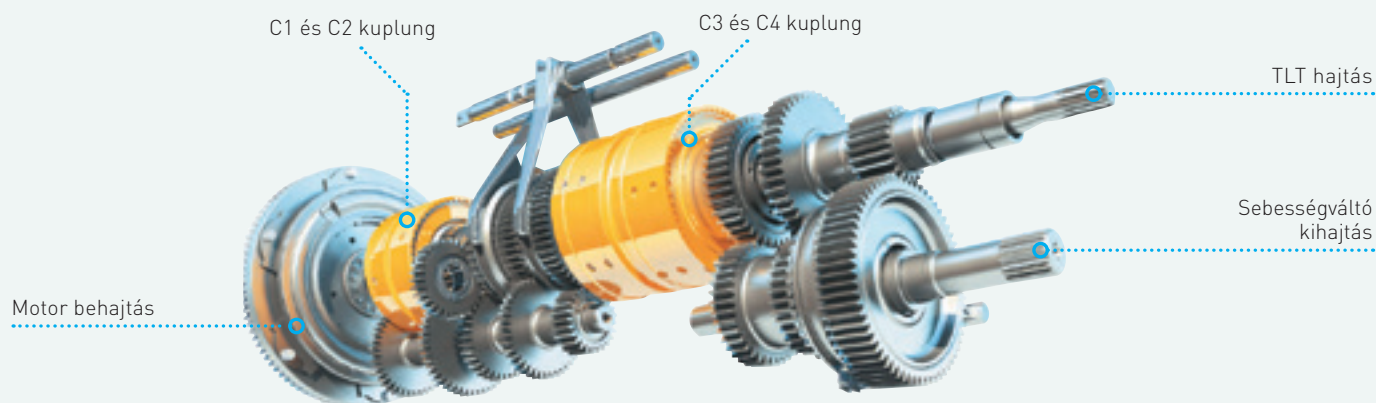

Electro Command™

Az Electro Command™ fél-powershift sebességváltó 8 sebességfokozat kapcsolást tesz lehetővé a fő váltókaron elhelyezett fel- és visszkapcsolás gombokkal. A harmadik gombbal csoportváltás végezhető. Ha úgy kívánja, a fel- és visszkapcsolásokat a kartámasz konzolon ergonomikusan elhelyezett gombokkal is megteheti, vagy az elektrohidraulikus joystick karral, amennyiben az felszerelésre került. A kapcsolt fokozatot azonnal láthatja a nagyméretű sebességváltó kijelzőn. A standard IntelliShift™ technológia javítja a sebességváltás minőségét, automatikusan kapcsolva az adott feladatnak megfelelő fokozatot, egyenletes sebességváltásokat biztosítva a kényelem és termelékenység javításához. A maximális 40 km/h szállítási sebességet R38-as gumikkal mindössze 1970 min⁻¹ fordulatszámon éri el.

Az eredmény?

Az Ön T5 traktora visszafogja az Ön üzemanyag költségeit, ugyanakkor csökkenti a fülkezajt is.

Együtt dolgoznak: automatizálás, komfort és termelékenység

Az Automata Szállítási üzemmód leegyszerűsíti a fokozatváltásokat és csökkenti a gépkezelői beavatkozások szükségességét közötti haladás során. Még azt is képes érzékelni, ha a megakartott pótkocsi tolja a traktort, és tartja az aktuális fokozatot a motorfékezéshez. Az Automata Szántóföldi üzemmód egyaránt menedzseli a motorfordulatszámot és a sebességváltót a teljesítmény és a gazdaságosság optimalizálásához TLT-s és nagy vonóerőt igénylő munkafolyamatokban.

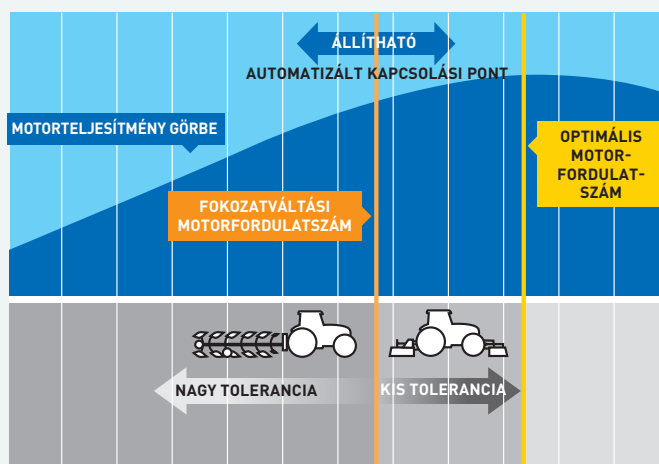

Ergonomikus Powershuttle irányváltó

A kormányoszlopra szerelt elektrohidraulikus Powershuttle irányváltó anélkül működtethető, hogy le kellene vennie a kezét a kormánykerékről a homlokrakodóval végzett munka megnövelt biztonsága érdekében. Még az irányváltási intenzitás beállítását is szabályozhatja a jobb kartámasz konzolon ergonomikusan elhelyezett kapcsolóval. Válassza a lágy fokozatot az általános szántóföldi munkához, a standardot a napi feladatokhoz és azt a pozíciót amely csaknem azonnali superintenzív irányváltásokat biztosít a homlokrakodóval végzett munkákhoz.

Többet szeretne?

Ön a beállítást menet közben is módosíthatja.



Szuper biztonságos mechanikus park zár

Ha nagyon dombos terepen dolgozik, akkor a mechanikus park zár még nagyobb nyugalmat biztosít. Ez a rendszer mechanikusan kapcsolható a fő sebességváltó kar egy bizonyos pozíciójával, és mechanikusan rögzíti az erőátvitelt, így a legkisebb elmozdulást is megakadályozza előre és hátra egyaránt bármilyen lejtőn. Ez különösen teljesen megakartott pótkocsik vontatásakor hasznos.

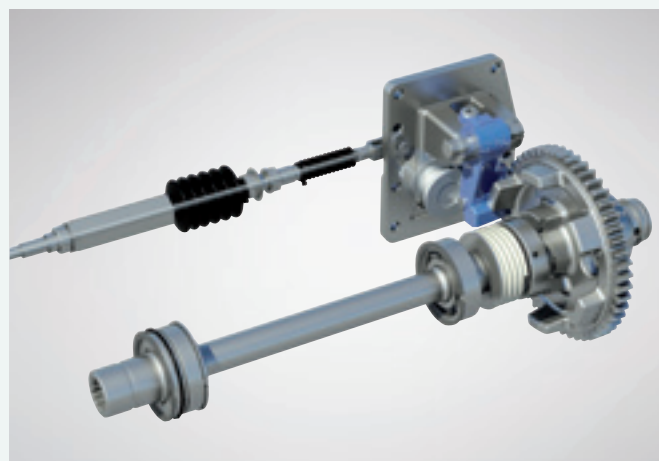

Kimagasló vonóerő. Páratlan kényelem.

A Terraglide™ rugózott mellső híd erős hatása a Comfort Ride™ fülkerugózással és a légrugózású üléssel kombinálva bármilyen út- és terepviszonyok között lágy járást biztosít kiváló előnyökkel a kényelem, a vezetési élmény és a kisebb kifáradás vonatkozásában. Az aktiválást követően a Terraglide™ rugózott mellső híd reteszelt, felemelhető, vagy lesüllyeszthető az adott alkalmazástól függően.

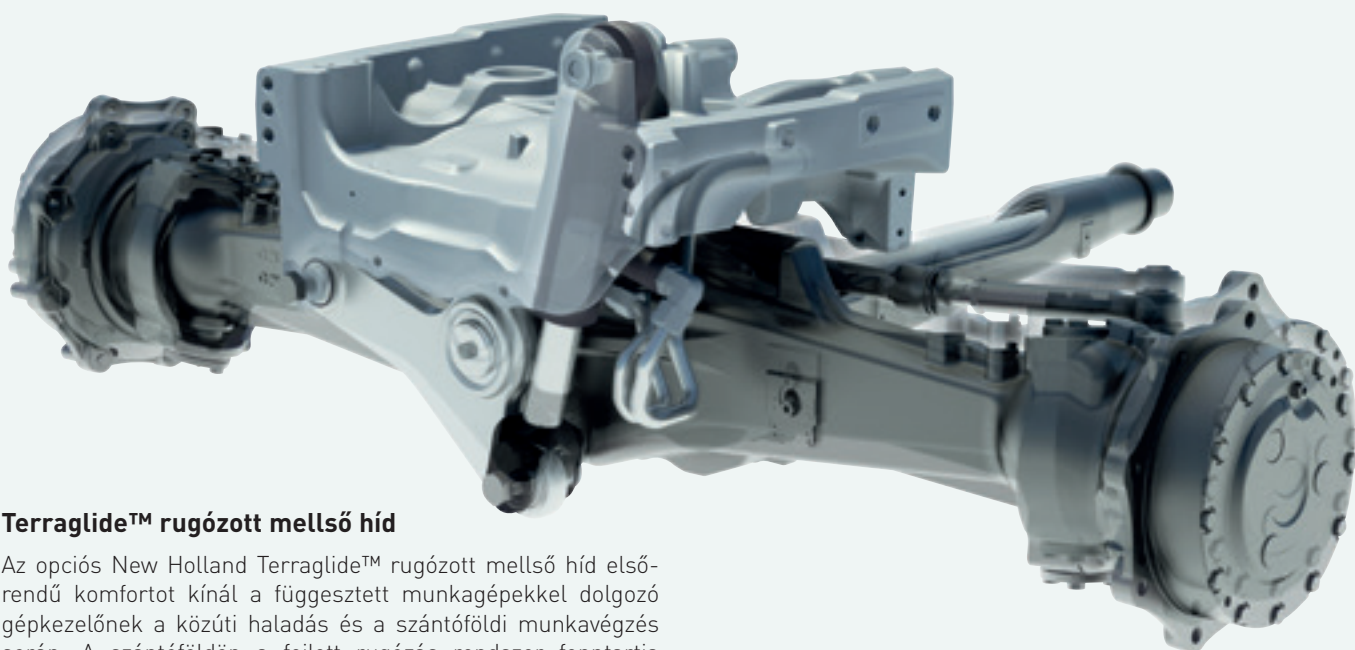

Terraglide™ rugózott mellső híd

Az opciós New Holland Terraglide™ rugózott mellső híd elsőrendű komfortot kínál a függesztett munkagépekkel dolgozó gépkezelőknek a közúti haladás és a szántóföldi munkavégzés során. A szántóföldön a fejlett rugózás rendszer fenntartja a kapcsolatot a gumibroncsok és a talaj között, így növeli a vonóerőt. A maximális rugózás löket mindig garantált, és a két hidraulikus akkumulátor tovább javítja a teljesítményt kis és közepes terhelés esetén.

Integrált Comfort Ride™ fülkerugózás

Az opciós, automata, kétfokozatú Comfort Ride™ fülkerugózás a kezelői kényelem jelentős javításával mutatkozott be. A gépkezelőt érő lökések akár 25%-kal képesek csökkenni. A légrugózású ülés által kínált csillapítás kiegészítésére terveztük meg. Ideális olyan munkákhoz, mint pl. a gyors talajművelés, vagy a közúti haladás nagyobb távolságra.





Terralock™ automata vonóerő vezérlés

A New Holland jól ismert Terralock™ funkciója egyszerűen állítható be és működtethető. Automatikusan menedzseli a mellső kerék hajtás kapcsolását, a mellső és a hátsó differenciálzárat egyaránt összezárva. A sebesség és bekormányzási szög adatok határozzák meg, hogy mikor oldanak a differenciálzárak, és ha szükséges, a négy kerék hajtás is.

Miért?

A legszűkebb fordulók garantálásához és az erőátvitel terhelésének csökkentéséhez.



Erősített keréktengelyek a nagy sebességű szállításhoz

Az erősített, 275 mm-es peremes hátsó hidakat nagyobb átmérőjű féktárcsákkal kombináltuk a lenyűgöző fékteljesítmény érdekében, még akkor is, amikor nehéz, teljesen megrakott pótkocsikat vontatnak.



Gumiabroncsok. Öné a választás.

Az új T5 Electro Command-dal mindenhová behajthat a talaj legmagasabb fokú kímélésével. Óriási gumiabroncs választék áll rendelkezésére, köztük a legnagyobb R38-as gumik nagyobb hasmagassággal, melyek tökéletesek a zöldségtermesztők számára, mivel a nagy felfekvő felületnek köszönhetően nem csak a talajtaposást csökkentik, hanem a vonóerőt is növelik. A kínálatot a strapabíró kommunális, erdészeti és gyepek gumik zárják. A New Holland-dal a választás lehetősége az alapfelszereltség része.

A termelékenység és a rugalmasság garantált

A New Holland tudja, hogy a teljes integráció messze a legjobb opció. Ezért a T5 Electro Command a homlokrakodók és mellső 3-pontok szem előtt tartásával terveztük meg. A T5 Electro Command teljesen kompatibilis az új Széles Vázú New Holland 700TL homlokrakodó sorozattal: a tökéletes gyártáskombináció. Ezen kívül Önnek már nem kell választania homlokrakodó, vagy mellső 3-pont között, mert az új T5-re mindkettő felszerelhető.



Nagykapacitású hátsó függesztő szerkezet

A gömbdióknál mérve a hátsó 3-pont maximális emelési kapacitása 5200 kg. A sárhányókra szerelt hátsó 3-pont és TLT kapcsolókkal Ön a legkomplikáltabb munkagépek fel- és lecsatlakoztatását is abszolút biztonságban és kényelemben végezheti.



Többfunkciós mellső 3-pont és TLT a megnövelt rugalmassághoz

A gyári beszerelésű mellső 3-pont akár 1850 kg-ot is képes felemelni, az 1000-es fokozatú TLT pedig tovább fokozza ezen sorozat kimagasló sokoldalúságát. Az opciós többfunkciós mellső tartó négy cserélhető opció felszerelését teszi lehetővé: egyszerűen válthat orrsúly tartó, mellső 3-pont, mellső TLT (önkormányzatok számára tökéletes), valamint a csúcsmoделl mellső 3-pont és TLT kombináció között. Tökéletes arra az esetre, ha módosulna a vállalkozás profilja.



Hosszú, erős, termelékeny

A széles vázú 700TL homlokrakodó sorozat leglényegesebb adatai lenyűgözőek: a maximális emelési magasság 4,1 méter és az emelési kapacitás akár 2427 kg, amivel egyetlen feladat sem lesz túl nagy, vagy túl kicsi. A számok önmagukért beszélnek. De van még több is. A hidraulikus vezetékeket beépítettük a homlokrakodó gémbe, ami jelentősen javítja a kilátást előre a precíz munkavégzés érdekében és megelőzi a potenciális elakadást, amikor alacsony istállókban dolgoznak.

FOPS keret: az Ön biztonsági partnere

A New Holland a legjobbat kínálja Önnek a homlokrakodók biztonsága vonatkozásában, mivel a T5 rendelkezik teljes FOPS (lezuhanó tárgyak elleni védőrendszer) megfeleléssel.



Electro Command modell	730TL	740TL	750TL
Max. emelési magasság (m)	3,7	3,7	4,1
Max. emelési kapacitás (kg)	2162	2672	2427
T5.100	●	○	○
T5.110	○	●	○
T5.120	○	○	●

● Ajánlott ○ Opció

Gyors fel- és lecsatlakoztatás

A munkaeszközök csatlakozása a gyorscsatlakozós technológia jóvoltából gyors és egyszerű. Mindössze egyetlen csatlakozás szükséges a biztonságos rögzítéshez, így kevesebb időt kell töltenie a telephelyen és többet a munkával.

Mindig szüksége van a homlokrakodójára? Csökkentse üzemeltetési költségeit a leszerelésével, amikor nincs rá szüksége, mivel a saját, beépített kitámasztó lábak segítségével biztonságosan tárolható, az egyetlen gyorscsatlakozó pedig tovább gyorsítja a műveletet.

Hidraulikus teljesítmény és TLT rugalmasság

A MegaFlow™ szivattyú 84 liter/perces hidraulikus szállítása bőven elegendő egyetlen szivattyútól, ezért mindig rendelkezésre áll az a térfogatáram, amely szükséges az intenzív hidraulikus alkalmazások elvégzéséhez, mint amilyen pl. a bálacsomagolás és a sövénynyírás. Az új középre szerelt terhelésérzékeléses kihelyezett hidraulika szelepek az ergonomikus joystick-kal működtethetők, ami szuper gyors homlokrakodó ciklusidőket biztosít. Ezt a kormányzás sem zavarja, amely a külön 43 liter/perces munkaszivattyúnak köszönhetően mindig könnyű és precíz marad.



Mechanikus, vagy elektronikus, Öné a választás

A T5 akár két középre szerelt kihelyezett hidraulika szeleppel rendelhető speciális munkagép, vagy homlokrakodó működtetéséhez. Ezek a fülkébe szerelt integrált joystick karral vezérelhetők. Egy mechanikus joystick robusztus funkcionalitást kínál kényszerkapcsolással, de választhatja az elektronikus opciót is a precíz nyomógombos működtetéshez. Mindkét változat integrált hajtásmegszakítás, valamint sebességfokozat fel- és visszkapcsolás gombokat tartalmaz.

Pontos elektronikus erőszabályozás

Az ergonomikus 3-pont kezelőszerv konzol tökéletesen a gépkezelő tenyere alá simul és az elismert New Holland kialakítás jellemzi az egykezes működtetéshez. A 3-pont magasság és mélység szabályozható az időről-időre egyenletesen megművelt parcellákhoz. A 3-pont gyors emelés és süllyesztés gombok még könnyebbé és gyorsabbá teszik a munkagép visszaállítását a munkahelyzetébe a táblavégi fordulók során, meggyorsítva a talajművelést a még nagyobb termelékenységhez.



TLT: többféle fokozat és kíméletes indítás

A TLT fokozatok teljes skálája kapcsolható a gépkezelő jobb oldalánál elhelyezett ergonomikus karral. Az opciók között 540, 540 ECO és 1000 fokozat található meg, mindössze 1500 min-1 motorfordulatszámon a még alacsonyabb üzemanyag fogyasztáshoz és a csendes működéshez. Útarányos TLT is rendelhető, amelyet egy külön karral lehet bekapcsolni a gépkezelő bal oldalánál.



Fokozatos indítás és Automata TLT funkció

A Fokozatos Indítású TLT-t egy külön kapcsolóval lehet bekapcsolni a jobb kartámasz konzolon, ami a traktor és a munkagép védelmét egyaránt segíti a hirtelen lökésektől. A biztonságot tovább fokozza egy biztonsági TLT kapcsoló, amelyet először be kell kapcsolni annak érdekében, hogy a TLT tovább működjön, amikor a gépkezelő kiszáll az ülésből. Opcióként Automata TLT is rendelhető, amely automatikusan kikapcsolja a TLT hajtást, amint a 3-pontot az előzetesen beállított magasság fölé emeli. Ez egyaránt védi a kardántengelyt és a traktort. A rendszer a 3-pont lesüllyesztésekor visszakapcsolja a meghajtást.

360°: T5 Electro Command.

Az új T5 sorozatot arra terveztük, hogy több időt töltsön munkával és kevesebbet a műhelyben. Az összes karbantartási pont könnyen hozzáférhető, a super hosszú szervizciklusok pedig azt eredményezik, hogy a gép több időt tölthet a természetes közegében: a szántóföldön!

Az egy darabból álló motorburkolatot magasra lehet nyitni a könnyű szerviz hozzáféréshez.

A motor levegőszűrő ellenőrzése, tisztítása, vagy cseréje könnyen elvégezhető, és nem igényel szerszámokat.

600 üzemórás szervizciklus.

A motorolaj ellenőrzési és feltöltési pontok könnyen elérhetők a motorburkolat felnyitása nélkül. Ez gyorsabbá teszi a rutin ellenőrzéseket és egyszerűbbé a szervizelést.

A hűtőegység kinyitható a tisztítás gyorsabb és könnyen elvégzéséhez.

A 12 literes AdBlue tartály töltőnyaka keskenyebb, mint a standard gázolaj tartályé, ami megakadályozza, hogy véletlenül üzemanyaggal töltsék fel.

A hidraulika olajszenk a traktor hátsó részén elhelyezett nívóüvegen keresztül ellenőrizhetők.

A szélvédőmosó folyadék tartály a hátsó ablakon keresztül tölthető fel.

A fülkeszűrő könnyen cserélhető.

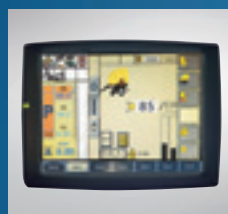

Viszonteladó által beszerelt tartozékok

Az Ön márkaképviselője az engedélyezett tartozékok mindenre kiterjedő választékát tudja biztosítani és beszerelni a gépteljesítmény minden körülmények közötti optimalizálásához.

New Holland Szolgáltatások



Az Ön vállalkozására szabott finanszírozás

CNH Industrial Capital, pénzügyi szolgáltatási vállalat, amely a New Holland-ot szolgálja, jól bejáratott és elfogadott a mezőgazdasági szektorban. Az Ön egyéni igényeire szabott tanácsok és finanszírozási csomagok állnak rendelkezésre. Élvezze a CNH Industrial Capital-lal a mezőgazdaságra szakosodott finanszírozási vállalattal való együttműködésből eredő nyugalmat.



Oktatások az Önnek nyújtott legjobb támogatás érdekében

Az Ön hivatalos New Holland márkaszervizének, az AGROTEC Magyarország Kft. szerelői rendszeres szakmai képzéseken vesznek részt, online kurzusok és tantermi órák keretében. Ez a modern megközelítés biztosítja, hogy a vállalatunk dolgozói mindig a legújabb és legfejlettebb New Holland termékek szervíz-támogatásához szükséges képességekkel rendelkezzenek.

Hasznos Üzemidő Garancia – mert az Ön nyugalma mindennél fontosabb

A Hasznos Üzemidő Garancia a New Holland mezőgazdasági gép tulajdonosok számára javítási szolgáltatásokat nyújt, amely az Ön gépére a Gyártó szerződéses Garanciája alatt terjed ki. Az üzemeltetési költségek maximális kontrollálása mellett, a javításokat hivatalos NH Márkaszervizek végzik eredeti NH alkatrészek felhasználásával, így az Ön gépének magasabb lesz a használtgép értéke is, ez továbbadható védelmet jelent.



MyNew Holland



Harvest Excellence



MyPLM®Connect Farm



New Holland Applikációk

MyNew Holland - Betakarítási Kiválóság - Szemvesztesség Kalkulátor - Termék Applikációk - New Holland Időjárás - MyPLM®Connect Farm - PLM Megoldások - PLM Kalkulátor - PLM Akadémia

New Holland reklámajándék

Szeretné, ha a New Holland a mindennapjai részévé válna? Böngésszen a reklámajándék tárgyak teljes kínálatában a www.newhollandstyle.com weboldalon. Termékek széles körét rendelheti meg a strapabíró munkaruházattól a makettek óriási választékáig, és még rengeteg minden más. New Holland. Ugyanolyan egyedi, mint Ön.

T5 Electro Command Modellek	T5.100	T5.110	T5.120
Motor*	F5	F5	F5
Hengerek száma / Feltöltés / Szelepek	4 / T / 4	4 / T / 4	4 / T / 4
Megfelelés a motor emissziós előírásoknak	Stage V	Stage V	Stage V
ECObLue™ Compact HI-eSCR rendszer* [Szelektív Katalitikus Redukció]	●	●	●
Üzemanyag rendszer - Magasnyomású közös nyomócsöves	●	●	●
Lökettérfogat (cm ³)	3600	3600	3600
Furat és Löket (mm)	99x110	99x110	99x110
Engedélyezett Biodízel keverék**	B7	B7	B7
Max. teljesítmény - ISO TR14396 - ECE R120 [kW/hp(CV)]	74/101	81/110	86/117
Névleges teljesítmény - ISO TR14396 - ECE R120 [kW/hp(CV)]	74/101	81/110	86/117
Névleges motorfordulatszám (rpm)	2300	2300	2300
Max. nyomaték - ISO TR14396 (Nm)	450@1300rpm	490@1300rpm	506@1300rpm
Nyomaték rugalmasság (%)	47	46	42
Motorfordulatszám Menedzsment	●	●	●
Gázolajtartály térfogat (liter)	174	174	174
AdBlue tartály térfogat (liter)	12	12	12
Szervizciklus (óra)	600	600	600
Electro Command™ sebességváltó (40 km/h ECO)	●	●	●
3-fokozatú irányváltó agresszivitás beállítás	●	●	●
Powershuttle irányváltó kar	●	●	●
Sebességfokozatok száma (FxR)	16x16	16x16	16x16
Minimális sebesség (kph)	2,27	2,27	2,27
IntelliShift™ rendszer	●	●	●
Electro Command™ sebességváltó [Opció Szuper Mászó (40 km/h ECO)]	○	○	○
3-fokozatú irányváltó agresszivitás beállítás	●	●	●
Powershuttle irányváltó kar	●	●	●
Sebességfokozatok száma (FxR)	32x32	32x32	32x32
Minimális sebesség (kph)	0,28	0,28	0,28
IntelliShift™ rendszer	●	●	●
Elektromos rendszer			
12 Voltos generátor Standard / Opció (Amps)	120 / 200	120 / 200	120 / 200
Standard akkumulátor kapacitás (CCA / Ah)	800 / 140	800 / 140	800 / 140
Keréktengelyek			
4WD mellső híd	●	●	●
Terraglide™ rugózott mellső híd	○	○	○
Bekormányzási szög (°)	55	55	55
Elforduló mellső sárhányók	○	○	○
Terralock™ funkciók (Automata Difi / Automata 4WD)	●	●	●
Fordulási sugár (mm)	4960	4960	4960
Hidraulika rendszer			
Fix térfogatkiszorítás	●	●	●
MegaFlow™ fő szivattyú szállítás / nyomás @ 2300 min-1 (Lpm / Bar)	80 / 190	80 / 190	80 / 190
MegaFlow™ opció munkaszivattyú szállítás / nyomás @ 2300 min-1 (Lpm / Bar)	43 / 170	43 / 170	43 / 170
Elektronikus Erőszabályozás (EDC)	●	●	●
Kihelyezett hidraulika szelepek			
Típus	Zárt központú	Zárt központú	Zárt központú
Hátsó kihelyezett szelepek / olajáram elosztók maximális száma	3 / 1	3 / 1	3 / 1
Hátsó kihelyezett szelepek maximális száma	8	8	8
Középső kihelyezett szelepek maximális száma (Mechanikus és Elektrohidraulikus)	2	2	2
Középső kihelyezett szelepek maximális száma	4	4	4
Függesztő szerkezet			
Hátsó 3-pont kategória	2	2	2
Max. emelési kapacitás a gömbdióknál (kg)	5200	5200	5200
Max. emelési kapacitás a teljes tartományban (610 mm-rel a gömbdiók mögött) (kg)	4730	4730	4730
Mellső 3-pont emelési kapacitás a gömbdióknál (a teljes tartományban) (kg)	2250	2250	2250
Homlokrakodó előkészítés	○	○	○
Integrált homlokrakodó mechanikus/elektronikus joystick	○	○	○
TLT			
Elektrohidraulikus TLT kapcsolás	●	●	●
Fokozatos TLT indítás	●	●	●
Automata TLT menedzsment	○	○	○
Motorfordulatszám 540 / 540E / 1000 fokozatban (rpm)	1938 / 1535 / 1926	1938 / 1535 / 1926	1938 / 1535 / 1926
Útarányos fokozat	○	○	○
Fékek			
Hidraulikus pótkocsi fékek	○	○	○
Pneumatikus traktor fékek	○	○	○
ABS pótkocsi fék csatlakozó	○	○	○

T5 Electro Command Modellek

T5.100

T5.110

T5.120

Fülke		T5.100	T5.110	T5.120
Deluxe VisionView™ fülke FOPS vázzal - OECD 10-es kód 1-es szint		●	●	●
Deluxe VisionView™ fülke kategória szint - EN 15695		2	2	2
4 Halogén lámpacsomag		●	●	●
8 LED lámpacsomag		○	○	○
Átlátszó tetőablak		●	●	●
Nyitható mellső szélvédő		○	○	○
Hátsó ablaktörlő / mosó		○	○	○
Deluxe légrugózású ülés biztonsági övel		●	●	●
Auto Comfort™ légrugózású ülés biztonsági övel		○	○	○
Oktatóülés biztonsági övel		●	●	●
Dönthető kormányoszlop		●	●	●
Légkondicionáló berendezés		●	●	●
Levegő keringető szűrők		●	●	●
MP3 Bluetooth rádió (mobiltelefon kihangosítás)		○	○	○
Teleszkópos tükrök széles látószöggel		○	○	○
Comfort Ride™ fülkerugózás		○	○	○
Sárvédőre szerelt külső TLT és 3-pont kapcsolók		○	○	○
Teljesítmény Monitor fejlett billentyűzettel		○	○	○
Fülke monitor tartókeret		○	○	○
IntelliView™ IV színes monitor (DIA kitként rendelhető)		○	○	○
ISO 11783 csatlakozó (2-es osztály)		○	○	○
Kamera csatlakozás		○	○	○
EZ-Pilot PRO navigációs rendszer		○	○	○
MyPLM®Connect telematika		○	○	○
Minimális Deluxe VisionView™ fülke zajszint	[dB(A)]		74	
Gyárilag felszerelt LED narancssárga villogók (1 / 2)		○	○	○
Tömegadatok				
Minimális pótsúlyozatlan / szállítási tömegek	(kg)	4550 / 5350	4550 / 5350	4550 / 5350
Max. megengedett össztömeg	(kg)	8000	8000	8000

● Standard ○ Opció - Nem rendelhető

* Az FPT Industrial fejlesztő ** A biodízel keverék maradéktalanul meg kell feleljen a legfrissebb EN14214:2009 üzemanyag specifikációnak és az üzemeltetést a kezelési útmutató utasításainak megfelelően kell végezni.

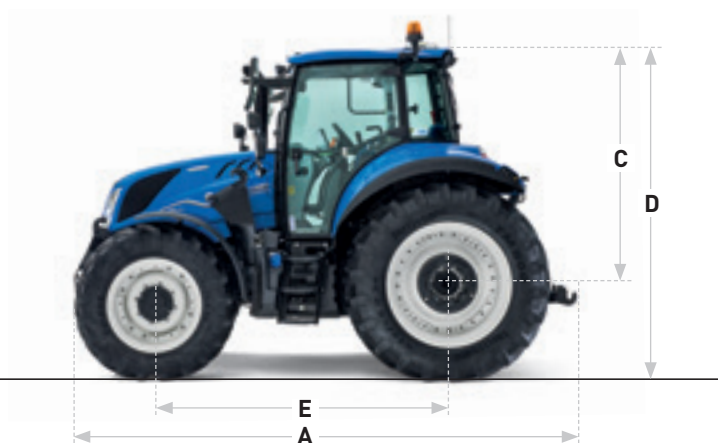

Méretek

Hátsó gumimérettel***		16.9R34	16.9R38
A Teljes hosszúság az orrsúly tartótól a hátsó 3-pontig	(mm)	4191	4191
B Min. szélesség standard / keskeny sárhányók között	(mm)	2100 / 1992	2100 / 1992
C Magasság a hátsó híd középvonala és a fülketető között	(mm)	1945	1945
D Min. teljes magasság	(mm)	2695	2745
E Tengelytáv	(mm)	2380	2380
F Hátsó keréknyomtáv (min. / max.)	(mm)	1320 / 2246	1320 / 2246
G Hasmagasság	(mm)	315 - 415	315 - 415

*** A feltüntetetteken kívül a következő hátsó gumiméretek rendelhetőek: 600/65R34, 540/65R38, 540/65R34, 520/70R34, 480/70R38, 480/70R34, 460/85R34, 420/85R38, 420/85R34, 380/80R38, 340/85R38, 18.4R34, 14.9R38, 13.6R38

KERESSEN MINKET!



MENJEN BIZTOSRA!

Használja a géptértékesítőkeresőnket, írja be az irányítószámot vagy a települést, és találja meg gyorsan és könnyedén az Ön géptértékesítőjét.



www.agrotec.hu/geperteresito-kereso

Az AGROTEC Magyarország Kft. a NEW HOLLAND márka (erőgépek, bálázók, betakarítógépek, rakodógépek) és számos, a mezőgazdasági termelést támogató prémium munkagép hivatalos forgalmazója. Csapatunk dinamikus és innovatív gondolkodást képvisel, ami érzékelhető a szervezet minden területén.

Vevőink igényei számunkra minden esetben egy együttgondolkodást jelentenek egy közös célért, egy dinamikus fejlődő gazdasági területen. Az ügyfelekkel való személyes kapcsolattartás és körültekintő egyeztetések eredményezik a hatékony gépajánlásokat, ami az érintett mezőgazdasági üzletág rentabilitását növeli.

Misszióink partnereink kiváló gazdaságának technológiai fejlesztése, az igényeik felmérése, hatékony megoldási javaslatok közvetítése, profitorientált termelés és gazdálkodás biztosítása. Kollégáink nem csupán tervszerűen nyújtanak szolgáltatást, hanem vevőink igénye szerint rendkívüli helyzetekben is helyt állnak.

További információért forduljon bizalommal az AGROTEC Magyarország Kft. géptértékesítőihez:

Egy ügyfélközpontú koncepciót kínálunk, amit különböző területeken élvezhetnek. Legyen ez akár flottabefektetés, üzletágfejlesztés, vagy generációs tulajdonosváltás, hosszú távú márkahűség alapú projektek, gazdálkodási tevékenységi kör váltás, egyedi finanszírozási és komplex üzleti projektek. Mi keressük Önt, mi segítjük Önt és támogatjuk, hogy sikere a mi elhivatottságunkból valósuljon meg.

Amennyiben új gép vásárlásán gondolkodik, esetleg egy már meglévő gép üzemeltetéséhez, szervizeléséhez kérne segítséget, forduljon bizalommal az AGROTEC Magyarország Kft. szakembereihez. Munkatársaink bármikor vevőink rendelkezésére állnak, és mindent elkövetnek azért, hogy egy esetleges meghibásodás a lehető legkevesebb fennakadást jelentse Önnek.

A 14 telephelyéből álló országos hálózatunk, valamint a zökkenőmentes alkatrészellátás lehetővé teszi a gépek gyors és költséghatékony karbantartását, szervizelését. Fontos számunkra, hogy a szükséges alkatrész a leggyorsabban eljusson az Ön gazdaságába, ezzel minimálisra csökkentve a termelésből kieső időt, mert tudjuk azt, hogy a szezonálisan végzett munkák során minden elvesztegetett perc komoly anyagi veszteséggel jár, ezért gyorsított járatainkkal juttatjuk el Önökhöz a megrendelt árut.

